

Guia do usuário da base de mídia do Dell™ Latitude™ X300 e do Inspiron™ 300m

[Como usar a base de mídia](#)

[Avisos de regulamentação](#)

[Garantia limitada e Política de devolução](#)

Notas, avisos e cuidados



NOTA: uma NOTA fornece informações importantes que o ajudam a usar melhor o computador.



AVISO: um AVISO informa sobre prováveis danos no hardware ou perda de dados e ensina como evitar o problema.



CUIDADO: Um CUIDADO indica um potencial para danos à propriedade, danos pessoais ou morte.

As informações contidas neste documento estão sujeitas a alterações sem aviso prévio.
© 2003 Dell Computadores do Brasil Ltda. Todos os direitos reservados.

É proibida a reprodução sem permissão por escrito da Dell Computadores do Brasil Ltda.

Marcas comerciais utilizadas neste texto: *Dell*, o logotipo *DELL*, *Inspiron*, *Latitude* e *TrueMobile* são marcas comerciais da Dell Computer Corporation; *Microsoft* e *Windows* são marcas comerciais registradas da Microsoft Corporation. *ENERGY STAR* é marca comercial registrada da EPA (U.S. Environmental Protection Agency [Agência de proteção ambiental dos Estados Unidos]). Como parceira da ENERGY STAR, a Dell Computadores do Brasil Ltda. determinou que este produto atende às diretrizes da ENERGY STAR no que se refere à eficiência de energia.

Outros nomes e marcas comerciais podem ser usados neste documento como uma referência às entidades que reivindicam marcas e nomes ou aos seus produtos. A Dell Computadores do Brasil Ltda. renuncia ao direito de qualquer participação em nomes e marcas comerciais que não sejam de sua propriedade.

Modelo PR04S

Maio de 2003 P/N W1500 Rev. A00

[Voltar à página de conteúdo](#)

Como usar a base de mídia

Guia do usuário da base de mídia do Dell™ Latitude™ X300 e do Inspiron™ 300m

- [Instruções de segurança](#)
- [Quando usar a base de mídia](#)
- [Como obter informações](#)
- [Sobre a base de mídia](#)
- [Como configurar a base de mídia](#)
- [Como proteger a base de mídia](#)
- [Como instalar uma bateria](#)
- [Encaixe do computador](#)
- [Desencaixe do computador](#)
- [Como instalar unidades](#)
- [Como remover unidades](#)
- [Como conectar e desconectar unidades externas](#)
- [Como trocar unidades externas com o computador ligado](#)
- [Especificações](#)



CUIDADO: Instruções de segurança

Use as diretrizes de segurança a seguir para ajudá-lo a garantir sua própria segurança e para ajudá-lo a proteger a base de mídia e o ambiente de trabalho de possíveis danos.

Geral

- 1 Não tente fazer a manutenção da base de mídia sozinho, a menos que você seja um técnico treinado para isso. Siga atentamente as instruções de instalação.
- 1 Se você usar um cabo de alimentação de extensão com o adaptador para CA, certifique-se de que a potência nominal total em ampères dos produtos conectados a esse cabo não exceda a potência nominal em ampères do cabo de extensão.
- 1 Não bloqueie as passagens de ar ou a ventilação da base de mídia com objetos. Esse procedimento pode provocar incêndio ou choque elétrico em consequência de curtos-circuitos nos componentes internos.
- 1 Não guarde a base de mídia em um ambiente com pouca ventilação (por exemplo, uma caixa de transporte ou uma pasta fechada) enquanto ela estiver em funcionamento. Isso pode danificá-la ou causar incêndio.
- 1 Mantenha a base de mídia longe de radiadores e fontes de calor. Além disso, não bloqueie as aberturas de ventilação. Evite colocar papéis soltos debaixo da base de mídia e não a coloque em uma unidade com paredes próximas ou sobre camas, sofás ou tapetes.
- 1 Coloque o adaptador para CA em uma área ventilada, como uma mesa ou no chão, enquanto você o usa para ligar a base de mídia ou carregar a bateria. Não cubra o adaptador para CA com papéis ou outros itens que reduzem o resfriamento; além disso, não use o adaptador para CA em uma caixa de transporte.
- 1 O adaptador para CA pode se aquecer durante a operação normal da base de mídia. Tenha cuidado ao manuseá-lo durante ou imediatamente após a operação.
- 1 Não trabalhe com a base portátil para mídia posicionada diretamente sobre a pele (sobre as pernas, por exemplo) durante períodos prolongados. A temperatura de superfície da base se elevará durante a operação normal (principalmente se a alimentação for por corrente alternada). O contato direto com a pele por um período prolongado pode provocar mal-estar ou até queimaduras.
- 1 Não utilize a base de mídia em ambientes úmidos, como próximo a banheiras, pias, piscinas ou qualquer local molhado.
- 1 Se o computador tiver um modem (tipo PC Card) integrado ou opcional, desconecte o cabo do modem se uma tempestade com descargas elétricas estiver se aproximando, para evitar o risco remoto de choque elétrico decorrente da emissão de raios através da linha telefônica.
- 1 Para evitar o risco de choque elétrico, não conecte ou desconecte cabos, nem faça manutenção ou reconfiguração deste produto durante tempestades com descargas elétricas. Não use o computador durante tempestades com descargas elétricas, a menos que todos os cabos tenham sido desconectados e o computador esteja sendo alimentado por bateria.
- 1 Se o computador tiver um modem, o cabo do modem deve ser fabricado no tamanho 26 AWG (American wire gauge [medida padrão americana para fios]) e um plugue modular RJ-11 compatível com a FCC.
- 1 Antes de limpar a base de mídia, desconecte-a da tomada elétrica. Limpe a base de mídia com um pano macio e umedecido em água. Não use detergentes líquidos ou em aerossol, pois esses produtos podem conter substâncias inflamáveis.

Energia

- 1 Use somente o adaptador para CA fornecido pela Dell e aprovado para uso com esta base de mídia. O uso de outro adaptador para CA pode causar incêndio ou explosão.
- 1 Antes de conectar a base de mídia a uma tomada elétrica, verifique a potência nominal da voltagem do adaptador para CA para garantir que a voltagem requerida e a frequência correspondem à fonte de alimentação disponível.
- 1 Para remover a base de mídia de todas as fontes de energia, desligue o computador, desconecte o adaptador para CA da tomada elétrica e remova

as baterias que estejam instaladas no compartimento de bateria.

- 1 Para evitar choque elétrico, conecte o adaptador para CA e os cabos de alimentação dos dispositivos às fontes de energia aterradas corretamente. Esses cabos de alimentação podem ser equipados com plugues de 3 pinos para fornecer uma conexão aterrada. Não use plugues adaptadores, nem remova o pino de aterramento do plugue do cabo de alimentação. Se você usar um cabo de extensão de alimentação, use o tipo apropriado, 2 ou 3 pinos, para combinar com o cabo de alimentação do adaptador para CA.

- 1 Certifique-se de que nada esteja sobre o cabo de alimentação do adaptador para CA e de que esse cabo não fique exposto em locais onde se possa tropeçar ou pisar.

- 1 Se você estiver usando um filtro de linha com várias tomadas, tenha cuidado ao conectar o cabo de alimentação do adaptador para CA ao filtro de linha. Alguns filtros de linha podem permitir que você insira o plugue incorretamente. A inserção incorreta do plugue de alimentação pode resultar em dano permanente à base de mídia, e também em risco de choque elétrico e/ou fogo. Verifique se o pino aterrado do plugue de alimentação está inserido no contato aterrado correspondente do filtro de linha.

Bateria

- 1 Use apenas os módulos de bateria da Dell™ que foram aprovados para uso com a base de mídia. O uso de outros tipos pode aumentar o risco de incêndio ou explosão.
- 1 Não carregue baterias no bolso, na bolsa ou em outros locais em que objetos metálicos (como chaves de carro ou cliques de papel) possam provocar um curto-circuito nos terminais das baterias. O fluxo resultante de corrente excessiva pode gerar temperaturas extremamente altas, podendo danificar a bateria ou causar incêndio ou queimaduras.
- 1 Se manusear a bateria de forma inadequada, você poderá sofrer queimaduras. Não desmonte a bateria. Manuseie com muito cuidado baterias danificadas ou que estejam vazando. Se a bateria estiver danificada, é possível que haja vazamento de eletrólitos das células, o que poderá causar lesões.
- 1 Mantenha a bateria longe de crianças.
- 1 Não guarde ou deixe a base de mídia ou a bateria perto de uma fonte de calor (como radiadores, lareiras, fornos, aquecedores elétricos ou quaisquer outros dispositivos geradores de calor), nem a exponha de qualquer outra forma a temperaturas acima de 60°C (140°F). Quando expostas a temperaturas excessivas, as células da bateria podem explodir ou vazar, oferecendo risco de incêndio.
- 1 Não descarte as baterias do computador jogando-as no fogo ou junto com o lixo doméstico. As células da bateria podem explodir. Descarte baterias usadas de acordo com as instruções do fabricante ou entre em contato com a empresa de coleta de lixo para obter mais instruções sobre como descartá-las. Descarte imediatamente baterias gastas ou danificadas.

Viagens aéreas

- 1 Alguns regulamentos da FAA (Federal Aviation Administration) e/ou restrições específicas das companhias aéreas podem se aplicar à operação do seu computador Dell quando você estiver a bordo de um avião. Por exemplo, esses regulamentos ou restrições podem proibir o uso de qualquer dispositivo eletrônico pessoal (PED, personal electronic device) que possa transmitir intencionalmente frequências de rádio ou outros sinais eletromagnéticos de dentro de um avião.
 - o Para ficar em conformidade com todas as restrições, caso o computador portátil da Dell esteja equipado com o Dell TrueMobile™ ou qualquer outro dispositivo de comunicação sem fio, desative esse dispositivo antes de embarcar e siga todas as instruções fornecidas pela tripulação em relação ao dispositivo.
 - o Além disso, o uso de qualquer PED (como um computador portátil) pode ser proibido em aviões durante períodos críticos do voo, como a decolagem e a aterrissagem. Alguns aviões podem definir o período crítico do voo como qualquer momento em que o avião esteja abaixo de 3.050 m (10.000 pés). Siga as instruções específicas da companhia aérea para saber quando o uso de um PED é permitido.

Instruções de EMC

O uso de cabos de sinal blindados garante que a classificação de compatibilidade eletromagnética (EMC) apropriada seja mantida para o ambiente específico. Para impressoras paralelas, há um cabo da Dell disponível. Se você preferir, é possível solicitar um cabo da Dell no site da Web em www.dell.com (em Inglês).

A eletricidade estática pode danificar os componentes eletrônicos da base de mídia. Para evitar danos, descarregue a eletricidade estática do seu corpo antes de tocar em qualquer componente eletrônico da base. Você pode fazer isso tocando em uma superfície metálica sem pintura no painel de entrada/saída da base de mídia.

ADVERTÊNCIA: O manuseio do cabo deste produto, ou dos cabos associados a acessórios que acompanham este produto, irá expô-lo a chumbo, uma substância química conhecida no Estado da Califórnia por causar defeitos de nascença e outros problemas ligados à reprodução humana. **Lave as mãos após manusear o cabo.**

Quando usar a base de mídia

Siga estas instruções de manuseio seguro para evitar danos à base de mídia:

- 1 Ao preparar a base de mídia para uso, coloque-a sobre uma superfície plana.
 - 1 Ao viajar, não despache a base de mídia como bagagem. Ela pode passar por uma máquina de raio-X, mas nunca a submeta a um detector de metais.
 - 1 Ao viajar, não coloque a base de mídia nos compartimentos de bagagem suspensos, onde ela poderia deslizar. Não a deixe cair nem a sujeite a outros impactos mecânicos.
 - 1 Proteja a base de mídia, a bateria e a unidade de disco rígido contra riscos ambientais, como sujeira, poeira, alimentos, líquidos, temperaturas extremas e exposição excessiva a raios solares.
 - 1 Quando você transporta a base de mídia entre ambientes com variações térmicas e/ou de umidade muito distintas, é possível que se forme condensação sobre ou dentro dela. Para não danificar a base de mídia, aguarde o tempo necessário para a umidade se evaporar antes de usá-la.
- AVISO:** Ao transportar a base de mídia de condições de baixa temperatura para um ambiente mais quente ou de condições de alta temperatura para um ambiente mais frio, espere que ela se adapte à temperatura ambiente antes de ligá-la.
- 1 Ao desconectar um cabo, puxe-o pelo conector ou pelo respectivo loop de alívio de tensão e nunca pelo próprio cabo. Ao remover o conector, mantenha-o alinhado para não danificar os pinos. Além disso, antes de conectar um cabo, certifique-se de que os dois conectores estejam direcionados e alinhados corretamente.
 - 1 Manuseie os componentes com cuidado. Segure um componente pelas bordas, e não pelos pinos.

- 1 Se a base de mídia for molhada ou danificada, siga os procedimentos descritos em "Resolução de problemas" na documentação fornecida com o computador. Se você confirmar que ainda assim a base de mídia não está funcionando corretamente, entre em contato com a Dell (consulte Como entrar em contato com a Dell na documentação fornecida com o computador para obter as informações sobre contato adequadas).

Proteção contra descarga eletrostática



A eletricidade estática pode danificar os componentes eletrônicos da base de mídia. Para evitar danos, descarregue a eletricidade estática do seu corpo antes de tocar em qualquer componente eletrônico da base. Você pode fazer isso tocando em uma superfície metálica sem pintura na parte de trás da base de mídia. Toque periodicamente em uma superfície metálica sem pintura na parte de trás da base de mídia a fim de remover a carga estática que possa estar acumulada em seu corpo.

Você também pode executar as seguintes etapas para evitar danos resultantes de ESD (ElectroStatic Discharge [descarga eletrostática]):

- 1 Ao desembalar um componente sensível à estática, só retire o componente da embalagem antiestática quando você for instalá-lo no computador. Antes de retirar a embalagem antiestática, descarregue a eletricidade estática do seu corpo.
- 1 Ao transportar um componente sensível, coloque-o primeiro em um recipiente ou em uma embalagem antiestática.
- 1 Manuseie todos os componentes sensíveis em uma área com proteção antiestática. Se possível, use passarelas de corredor e coberturas de bancadas antiestáticas.

Como obter informações

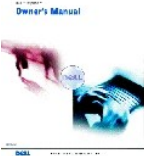
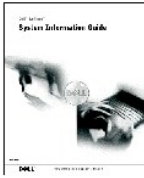
O que você está procurando?	Encontre aqui
<ul style="list-style-type: none"> 1 Como acessar tutoriais e outras informações 1 Como obter uma cópia da minha fatura 1 Como estender minha garantia 1 Como acessar o suporte da Dell em minha área de trabalho do Windows (apenas nos Estados Unidos) 1 Outras ferramentas, informações sobre solução de problemas, documentação e links para recursos de suporte online 	<p>Centro de soluções da Dell</p>  <p>Na área de trabalho do Windows</p>
<ul style="list-style-type: none"> 1 Como configurar uma impressora 1 Informações adicionais sobre como configurar o computador 1 Como solucionar problemas 	<p>Manual do proprietário do Dell™ Inspiron™</p>

<ul style="list-style-type: none"> 1 Como remover e instalar peças 1 Especificações técnicas 1 Como entrar em contato com a Dell 	 <p>NOTA: Este documento está disponível no formato pdf em support.dell.com (em Inglês).</p>
<ul style="list-style-type: none"> 1 Como configurar o computador 1 Informações sobre garantia 1 Instruções de segurança 	<p>Guia de informações do sistema do Dell™ Latitude™</p>  <p>NOTA: Este documento está disponível no formato pdf em support.dell.com (em Inglês).</p>
<ul style="list-style-type: none"> 1 Dicas sobre como utilizar o Microsoft® Windows® 1 Como tocar CDs e DVDs 1 Como usar o modo de espera ou o modo de hibernação 1 Como alterar a resolução do vídeo 1 Como limpar o computador 	<p>Arquivo de Ajuda do Dell Inspiron</p> <ol style="list-style-type: none"> 1. Clique no botão Start (Iniciar) e, em seguida, clique em Help and Support (Ajuda e suporte). 2. Clique em User and system guides (Guias do usuário e do sistema) e clique em User's guides (Guias do usuário). 3. Clique em Inspiron Help (Ajuda do Inspiron).
<ul style="list-style-type: none"> 1 Como remover e recolocar peças 1 Especificações técnicas 1 Como definir as configurações do sistema 1 Como solucionar problemas 	<p>Guia do usuário do Dell Latitude</p> <p><i>Centro de ajuda e suporte do Windows XP</i></p> <ol style="list-style-type: none"> 1. Clique no botão Start (Iniciar) e, em seguida, clique em Help and Support (Ajuda e suporte). 2. Clique em User's and system guides (Guias do usuário e do sistema) e clique em User's guides (Guias do usuário). <p><i>Microsoft Windows 2000</i></p> <p>Clique duas vezes no ícone User's Guide (Guias do usuário)  na área de trabalho.</p>
<ul style="list-style-type: none"> 1 Código de serviço expresso e etiqueta de serviço 1 Etiqueta de licença do Microsoft Windows 	<p>Etiqueta de serviço e licença do Microsoft Windows</p> <p>Essas etiquetas estão localizadas no computador.</p>  <ol style="list-style-type: none"> 1 Use a Etiqueta de serviço para identificar o computador quando acessar o site support.dell.com (em Inglês) ou entrar em contato com o suporte técnico. 1 Digite o Código de serviço expresso para direcionar sua chamada ao entrar em contato com o suporte técnico. O Código de serviço expresso não está disponível em todos os países. 1 Use o número exibido na Etiqueta de licença do Microsoft Windows caso precise reinstalar o sistema operacional.
<ul style="list-style-type: none"> 1 Drivers mais recentes para o meu computador 1 Respostas às dúvidas de assistência técnica e suporte 1 Conversas on-line com outros usuários e com o suporte técnico 1 Documentação sobre meu computador 	<p>Site de suporte da Dell na Web - support.dell.com (em Inglês)</p> <p>O site de suporte da Dell na Web oferece várias ferramentas on-line, como:</p> <ul style="list-style-type: none"> 1 Soluções - dicas de solução de problemas, artigos escritos por técnicos e cursos on-line. 1 Comunidade - conversas on-line com outros clientes da Dell 1 Atualizações - informações sobre atualização de componentes, como memória, unidade de disco rígido e sistema operacional. 1 Proteção ao cliente - informações sobre contato, status de pedidos, garantia e reparação. 1 Downloads - drivers, patches e atualizações de software. 1 Referência - documentação do computador, especificações do produto e artigos.

<ul style="list-style-type: none"> Status do serviço de chamadas e histórico de suporte Principais questões técnicas sobre o meu computador Perguntas mais freqüentes Downloads de arquivos Detalhes sobre a configuração do meu computador Contrato de serviço do meu computador 	<p>Site do Dell Premier Support na Web - premiersupport.dell.com (em Inglês)</p> <p>O site do Dell Premier Support na Web é personalizado para clientes das áreas empresarial, governamental e educacional. Esse site pode não estar disponível em todas as regiões.</p>
<ul style="list-style-type: none"> Como usar o Windows XP Documentação sobre meu computador Documentação sobre dispositivos (como um modem) 	<p>Windows Help and Support Center (Centro de ajuda e suporte do Windows)</p> <ol style="list-style-type: none"> 1. Clique no botão Start (Iniciar) e, em seguida, clique em Help and Support (Ajuda e suporte). 2. Digite uma palavra ou frase que descreva o seu problema e clique no ícone de seta. 3. Clique no tópico que descreve o problema. 4. Siga as instruções na tela.

Sobre a base de mídia

Vista frontal

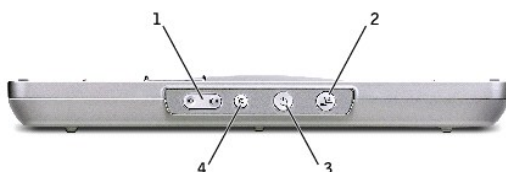

1	botões de volume
2	botão de desencaixe
3	botão Liga/Desliga
4	botão sem áudio

botões de volume- Permitem aumentar ou diminuir o volume.

botão de desencaixe- Permite desencaixar o computador quando ele estiver em funcionamento.

botão Liga/Desliga- Permite ligar e desligar o computador quando ele estiver encaixado.

botão sem áudio - Permite tirar o volume.

Vista lateral esquerda

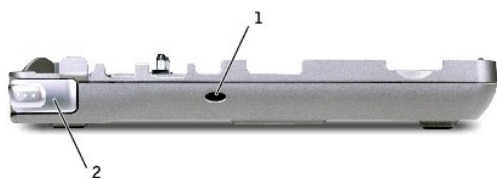

1	abertura da porta sintonizada da caixa acústica de sons graves
2	trava de liberação do computador

abertura da porta sintonizada da caixa acústica de sons graves - Fornece circulação de ar para a porta sintonizada.

trava de liberação do computador- Solta o computador da base de mídia se ela não estiver protegida por um dispositivo antifurto.

Vista lateral direita

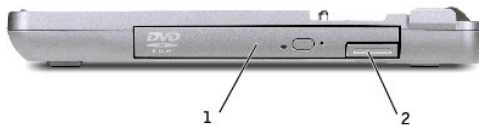



1	compartimento da unidade óptica
2	botão da trava de liberação do dispositivo



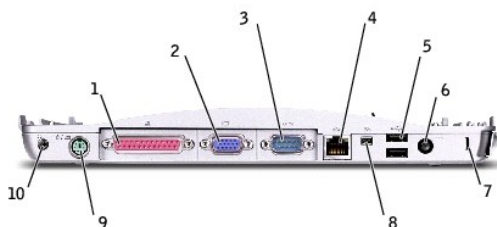

compartimento da unidade óptica - Permite usar diversas unidades (como DVD, CD, CR-RW, disquete) ou uma segunda unidade de disco rígido.

Vista traseira

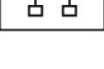

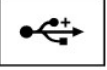
1	conector paralelo	6	conector do adaptador para CA
2	conector de vídeo	7	encaixe do cabo de segurança
3	conector serial	8	conector IEEE 1394
4	conector de rede RJ-45	9	conector PS/2
5	conectores USB 2.0	10	conector de fone de ouvido

Conector	Descrição
	conector paralelo - Conecta um dispositivo paralelo, como uma impressora.
	conector de vídeo - Conecta um monitor VGA externo. NOTA: Quando o computador for encaixado, use o conector de vídeo na base de mídia.
	conector serial - Conecta um dispositivo serial, como um mouse serial ou um dispositivo manual.
	conector de rede RJ-45 - Conecta a base de mídia a uma rede. O conector de rede possui luzes de status dos dois lados. Se a luz da direita estiver desligada, a base de mídia não está detectando uma conexão de rede. Experimente substituir o cabo de rede. A luz amarela à direita pisca quando a rede está ativa. A luz à esquerda indica a velocidade do link: Verde fixo - A velocidade da conexão é de 10 Mbps. Âmbar - A velocidade da conexão é de 100 Mbps.

	<p>Amarelo - A velocidade da conexão é de 1 Gbps.</p> <p>Para obter informações sobre como usar o adaptador de rede, consulte a documentação fornecida com o computador.</p> <p>⚠ AVISO: Não conecte um cabo de telefone ao conector da rede.</p>
	<p>Conectores USB 2.0 - Conectam até dois dispositivos compatíveis com USB 2.0.</p>
	<p>Conector do adaptador para CA - Conecta um adaptador para CA à base de mídia e à fonte de CA para converter a fonte de CA na fonte de CC necessária para a base de mídia. Você pode conectar o adaptador para CA à base de mídia ligada ou desligada. Para obter mais informações, consulte Como configurar a base de mídia.</p> <p>⚠ CUIDADO: Se estiver usando uma régua de energia com várias tomadas, tenha cuidado ao conectar o cabo de força do adaptador para CA à régua. Alguns filtros de linha podem permitir que você insira o plugue incorretamente. A inserção incorreta do plugue de alimentação pode resultar em dano permanente à base de mídia, e também em risco de choque elétrico e/ou fogo. Certifique-se de que o pino terra do plugue de força esteja inserido no contato terra do filtro de linha.</p> <p>⚠ AVISO: Ao desconectar o adaptador para CA da base de mídia, segure o conector do cabo do adaptador, não o cabo propriamente dito, e puxe-o com firmeza, mas com cuidado para não danificar o cabo.</p>
	<p>conector IEEE 1394 - Conecta dispositivos que dão suporte a taxas de transferência de alta velocidade do IEEE 1394, como algumas câmeras digitais e câmeras de vídeo.</p>
	<p>conector PS/2 - Conecta os dispositivos compatíveis com PS/2, como mouse, teclado ou teclado numérico externo.</p> <p>Desligue o computador antes de acoplar um dispositivo compatível com PS/2. Se o dispositivo não funcionar, instale os drivers de dispositivo a partir do disquete ou do CD que acompanha o dispositivo e reinicie o computador.</p> <p>Você pode usar o teclado integrado e um teclado externo ao mesmo tempo. Quando você acopla um teclado numérico PS/2, o teclado integrado é desativado.</p>
	<p>conector para fone de ouvido - Conecta fones de ouvido ou alto-falantes. É um conector estéreo de saída.</p>

encaixe do cabo de segurança - Permite acoplar à base de mídia um dispositivo antifurto disponível no mercado. As instruções para a instalação desses dispositivos antifurto normalmente acompanham o dispositivo. Para obter mais informações, consulte [Como proteger a base de mídia](#).

Vista superior

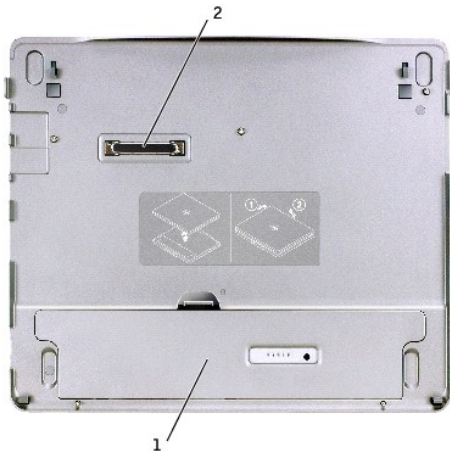

1	compartimento de bateria
2	conector de encaixe

compartimento de bateria - Permite carregar uma bateria de 28 WHr.

Vista inferior

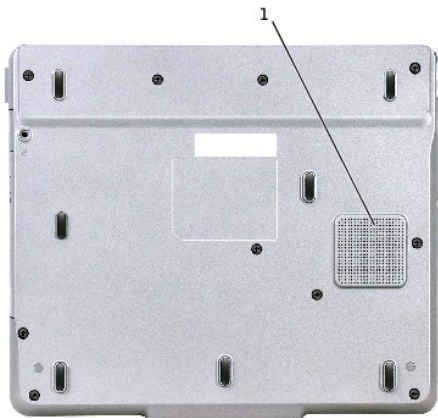

1 caixa acústica de sons graves

Como configurar a base de mídia

➡ **AVISO:** Sempre use o adaptador para CA da Dell que acompanha a base de mídia. Se você usar qualquer outro adaptador para CA disponível comercialmente (ou adaptador para CA de modelos anteriores de computadores da Dell), poderá danificar a base de mídia ou o computador.

1. Conecte o adaptador para CA ao respectivo conector e a uma tomada elétrica.



2. Antes de você encaixar o computador pela primeira vez, o sistema operacional deve concluir o processo de configuração. Para verificar se o sistema operacional concluiu o processo de configuração:
 - a. Certifique-se de que o computador não esteja conectado à base de mídia (encaixado).
 - b. Ligue o computador.
 - c. Verifique se a área de trabalho do Microsoft® Windows® aparece.
 - d. Desligue o computador utilizando o menu **Start (Iniciar)** do Windows.

Como proteger a base de mídia

🔒 **NOTA:** Se o computador estiver encaixado na base de mídia e um dispositivo antifurto estiver acoplado ao encaixe do cabo de segurança na base de mídia, você não poderá desencaixar o computador.



1	encaixe do cabo de segurança
---	--

3. Aople um dispositivo antifurto disponível comercialmente no encaixe do cabo de segurança na base de mídia.

Geralmente, os dispositivos antifurto incluem um segmento de cabo de revestimento metálico com um dispositivo de travamento e a chave associada acoplados. Para obter instruções sobre a instalação desse tipo de dispositivo antifurto, consulte a documentação que acompanha o dispositivo.

Como instalar uma bateria

Para inserir uma bateria no compartimento de bateria:

1. Puxe para trás a trava e levante a [tampa do compartimento de bateria](#).

 **NOTA:** Consulte a etiqueta no interior do compartimento de bateria para obter instruções sobre como inserir e remover uma bateria do compartimento.

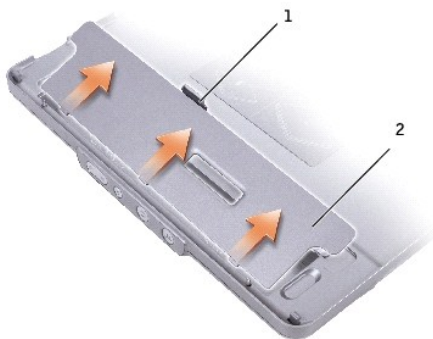

1	trava da bateria
2	tampa do compartimento de bateria

2. Insira e pressione a bateria para dentro do compartimento até ouvir um clique. Verifique se as duas [travas da bateria](#) estão encaixadas.
3. Substitua a [tampa do compartimento da bateria](#).

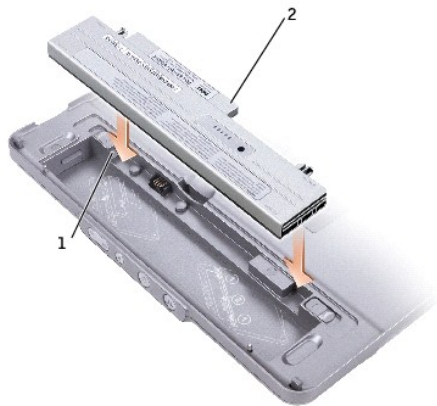

1	trava da bateria(2)
2	bateria

Para remover a bateria do compartimento de bateria:

1. Remova a [tampa do compartimento da bateria](#).
2. Deslize as duas travas da bateria na direção das setas e remova a bateria do compartimento.

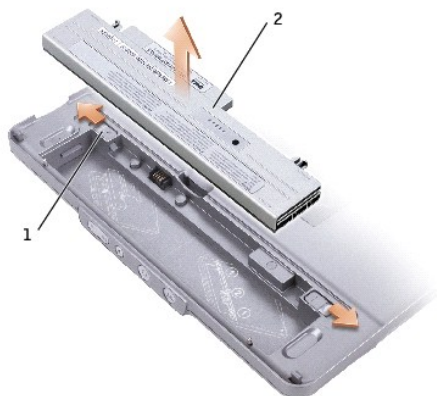

1	trava de liberação da bateria (2)
2	bateria

Encaixe do computador

 **NOTA:** Se você estiver encaixando o computador pela primeira vez e não tiver concluído as etapas descritas em [Como configurar a base de mídia](#), conclua-as antes de seguir para a próxima etapa.

 **NOTA:** Depois do primeiro encaixe do computador, a base de mídia poderá ser receber energia da bateria do computador ou da conexão do adaptador para CA do computador se não estiver conectada a um adaptador para CA.

1. Alinhe a frente do computador com a frente da base de mídia e abaixe-o em direção à base.



1	parte traseira da base de mídia
2	frente do computador

2. Pressione suavemente o computador na base de mídia até ouvir um clique indicando que o computador está fixado.
3. Ligue o computador.

O sistema operacional reconhece a base de mídia.

 **NOTA:** O computador só deve ser desligado depois que for encaixado pela primeira vez.

Desencaixe do computador

1. Antes de desencaixar o computador, salve e feche todos os arquivos abertos e saia dos programas abertos.
2. Para definir a configuração do gerenciamento de energia para que o computador não entre em modo de espera ou de hibernação quando você fechar a tela:

Windows® XP

- a. Clique no botão **Start (Iniciar)** e, em seguida, clique em **Control Panel (Painel de controle)**.
- b. Em **Pick a category (Selecione uma categoria)**, clique em **Performance and Maintenance (Desempenho e manutenção)**.
- c. No ícone **Control Panel (Painel de controle)**, clique em **Power Options (Opções de energia)** e, em seguida, clique na guia **Advanced (Avançado)**.
- d. No menu suspenso **When I close the lid of my portable computer (Quando eu fechar a tampa do meu computador portátil)**, selecione **Do nothing (Não fazer nada)**.

Windows 2000

- a. Clique no botão **Start (Iniciar)**, clique em **Settings (Configurações)** e, em seguida, clique em **Control Panel (Painel de controle)**.
- b. Clique duas vezes no ícone **Power Options (Opções de energia)** e, em seguida, clique na guia **Advanced (Avançado)**.
- c. No menu suspenso **When I close the lid of my portable computer (Quando eu fechar a tampa do meu computador portátil)**, clique em **None (Nenhum)**.

 **AVISO:** Nunca desencaixe o computador sem primeiro preparar o computador para isso. Se você desencaixar antes de preparar o computador, perderá dados e talvez o computador demore ou nem volte à operação normal.

3. Para preparar o computador para o desencaixe, siga um destes procedimentos:
 1. *No Windows XP*, clique no botão **Start (Iniciar)** e clique em **Undock Computer (Desencaixar o computador)**.

No Windows 2000, clique no botão **Start (Iniciar)** e, em seguida, em **Eject PC (Ejetar PC)**.

A mensagem **Undock Complete (Desencaixe concluído)** será exibida, informando que você já pode desencaixar o computador. Clique em **OK**.

OU

1. Pressione o botão de desencaixe na frente da base de mídia por 1 segundo. (Consulte "[Vista frontal](#).")

A mensagem **Undock Complete (Desencaixe concluído)** será exibida, informando que você já pode desencaixar o computador. Clique em OK.

4. Se a base de mídia estiver protegida, remova o bloqueio.
5. Puxe a alavanca de liberação do computador (consulte "[Vista lateral esquerda](#)") para soltá-lo.



6. Retire o computador da base de mídia.

Como instalar unidades

1. Salve e feche todos os arquivos e programas abertos.
2. Insira a unidade no compartimento da unidade óptica na base de mídia. (Consulte "[Vista lateral direita](#).")
3. O sistema operacional reconhece a nova unidade.

Como remover unidades

1. Salve e feche todos os arquivos e programas abertos.
2. Empurre a trava de liberação e puxe a unidade para fora do compartimento. (Consulte "[Vista lateral direita](#).")

Como conectar e desconectar unidades externas

1. Para conectar uma unidade externa (como disquete, CD, CD-RW ou DVD/CD-RW) com o computador desligado, acople o cabo da unidade ao conector USB na base de mídia. (Consulte "[Vista traseira](#).")
1. Para desconectar uma unidade externa enquanto o computador estiver desligado, remova o cabo da unidade do conector USB.
1. Para conectar ou desconectar unidades enquanto o computador estiver ligado, consulte a seção a seguir, "[Como trocar unidades externas com o computador ligado](#)."

AVISO: Para evitar danos às unidades externas, coloque-as em um local seguro e seco quando não estiverem conectadas ao computador. Evite pressioná-las ou colocar objetos pesados sobre eles.

Como trocar unidades externas com o computador ligado

No Windows XP

1. Clique duas vezes no ícone **Unplug or Eject Hardware (Desconectar ou ejetar hardware)** na barra de tarefas do Windows.
2. Clique na unidade que deseja ejetar.
3. Remova o cabo da unidade do conector USB.
4. Conecte a nova unidade, conectando o cabo da unidade ao conector USB.

O sistema operacional reconhece a nova unidade.

Se necessário, digite a senha para desbloquear o computador.

No Windows 2000

1. Clique duas vezes no ícone **Unplug or Eject Hardware (Desconectar ou ejetar hardware)** na barra de tarefas do Windows.
2. Clique na unidade que deseja ejetar e, em seguida, em **Stop (Parar)**.
3. Clique em **OK** e espere até que a unidade a ser ejetada seja apagada da lista de dispositivos na janela **Unplug or Eject Hardware (Desconectar ou ejetar hardware)**.
4. Clique em **OK**.
5. Remova o cabo da unidade do conector USB.
6. Conecte a nova unidade, encaixando o cabo da unidade no conector USB.

O sistema operacional reconhece a nova unidade.

Especificações

Físico	
Altura	20 mm (0,79 polegada)
Largura	274,80 mm (10,82 polegadas)
Profundidade	235,70 mm (9,28 polegadas)
Peso (sem a unidade óptica)	0,84 kg (1,86 libra)

Adaptador para CA	
Voltagem de entrada	90 - 264 VCA
Corrente de entrada (máxima)	1,2 A
Frequência de entrada	47-63 Hz
Corrente de saída (máxima)	3,34 A
Energia de saída	65 W
Voltagem de saída qualificada	19,5 VCC
Dimensões:	
Altura	27,94 mm (1,1 polegada)
Largura	58,42 mm (2,3 polegadas)
Profundidade	133,85 mm (5,25 polegadas)
Peso (incluindo cabo CC)	0,4 kg (0,9 libra)
Intervalo de temperatura:	
Operacional	0°C a 35°C (32°F a 95°F)
Armazenamento	-40°C a 65°C (-40°F a 149°F)

Portas e conectores	
Serial	conector de 9 pinos; conector de buffer de 16 bytes compatível com 16550C
Paralelo	conector de 25 furos; unidirecional, bidirecional ou ECP

USB	dois conectores de 4 pinos compatíveis com USB
Vídeo	conector de 15 furos
Áudio	miniconector de fone de ouvido/alto-falantes (saída)
PS/2	miniconector DIN de 6 pinos
IEEE 1394	conector de 4 pinos
Encaixe	conector de 100 pinos
Adaptador de rede	porta RJ-45 para BaseTX Bus Master Ethernet de 10/100/1000 Mbits/segundo

[Voltar à página de conteúdo](#)

[Voltar à página de conteúdo](#)

Avisos de regulamentação

Guia do usuário da base de mídia do Dell™ Latitude™ X300 e do Inspiron™ 300m

 [Compatibilidade com ENERGY STAR®](#)

EMI (Electromagnetic Interference [interferência eletromagnética]) é qualquer sinal ou emissão, irradiada em espaço livre ou transmitida através de condutores de energia ou de sinais, que coloque em risco o funcionamento de um serviço de navegação de rádio ou outro serviço de segurança, ou que prejudique seriamente, obstrua ou interrompa várias vezes um serviço licenciado de comunicação de rádio. Os serviços de comunicação de rádio incluem, sem limitações, a transmissão comercial AM/FM, televisão, serviços de celular, radar, controle de tráfego aéreo, pager e PCS (Personal Communication Services [Serviços de comunicação pessoal]). Esses serviços licenciados, juntamente com radiadores involuntários como dispositivos digitais, incluindo bases de mídia, contribuem para o ambiente eletromagnético.

EMC (Electromagnetic Compatibility [compatibilidade eletromagnética]) é a capacidade que os itens de um equipamento eletrônico possuem de funcionar corretamente em conjunto no ambiente eletrônico. Embora esta base de mídia tenha sido projetada para estar em conformidade com os limites estabelecidos pelos órgãos de regulamentação para EMI, não há garantias de que não ocorrerá interferência em uma instalação específica. Se o equipamento causar interferência nos serviços de comunicação de rádio, o que pode ser determinado quando o equipamento for ligado e desligado, experimente corrigir a interferência com uma ou mais das seguintes medidas:

- 1 Reorienta a antena receptora.
- 1 Mude a base de mídia de lugar em relação ao receptor.
- 1 Afaste a base de mídia do receptor.
- 1 Ligue a base de mídia em outra tomada para que ela e o receptor fiquem em circuitos derivados diferentes.

Se necessário, consulte um representante do Suporte técnico da Dell ou um profissional técnico experiente de rádio/televisão para obter outras sugestões.

As bases de mídia da Dell™ são projetadas, testadas e classificadas para um ambiente eletromagnético específico. Essas classificações de ambiente eletromagnético geralmente se referem às seguintes definições:

- 1 Classe A, para ambientes comerciais ou industriais.
- 1 Classe B, para ambientes residenciais.

Os ITEs (Information Technology Equipment [equipamentos de tecnologia de informação]), incluindo dispositivos, placas de expansão, impressoras, dispositivos de entrada e saída (E/S), monitores, dentre outros, que estão integrados ou conectados à base de mídia devem estar de acordo com a classificação de ambiente eletromagnético da base de mídia.

Aviso sobre cabos de sinal blindados: Use somente cabos blindados para conectar dispositivos a qualquer dispositivo da Dell, a fim de reduzir a possibilidade de interferência em serviços de comunicação de rádio. O uso de cabos blindados garante a classificação apropriada de EMC para o ambiente específico. Para impressoras paralelas, há um cabo da Dell disponível. Se preferir, solicite um cabo da Dell na World Wide Web em accessories.us.dell.com/sna/category.asp?category_id=4117 (em Inglês).

A maioria dos computadores da Dell está classificada para ambientes Classe B. No entanto, a inclusão de determinadas opções pode alterar a classificação de algumas configurações para a Classe A. Para determinar a classificação eletromagnética de seu computador ou dispositivo, consulte as seções a seguir, específicas para cada órgão de regulamentação. Cada seção possui informações sobre a segurança de produtos ou sobre EMC/EMI específicas de cada país.

Compatibilidade com ENERGY STAR®

Determinadas configurações de computadores da Dell atendem aos requisitos estabelecidos pela EPA (Environmental Protection Agency [Agência de proteção ambiental]) para computadores com uso eficiente de energia. Se o painel frontal do computador traz o símbolo da ENERGY STAR®, a configuração original está em conformidade com esses requisitos e todos os recursos de gerenciamento de energia ENERGY STAR® estão ativados.

NOTA: todo computador da Dell com o símbolo ENERGY STAR® apresenta certificado de conformidade com os requisitos de ENERGY STAR® da EPA, de acordo com a configuração feita pela Dell na data de envio. Se você fizer alguma alteração nessa configuração (por exemplo, instalar placas de expansão e unidades adicionais), o consumo de energia do computador poderá aumentar além dos limites estabelecidos pelo programa de computadores ENERGY STAR® da EPA.

Símbolo da ENERGY STAR®



O programa de computadores ENERGY STAR® da EPA é uma iniciativa conjunta da EPA e de alguns fabricantes de computadores que tem como objetivo reduzir a poluição do ar através da promoção de produtos com uso eficiente de energia. A EPA estima que o uso dos produtos ENERGY STAR® pode economizar até dois bilhões de dólares anualmente em custos de eletricidade. Além disso, essa economia no uso de eletricidade pode reduzir as emissões de dióxido de carbono, o principal responsável pelo efeito estufa, e de dióxido de enxofre e óxido de nitrogênio, as principais causas de chuva ácida.

Você também pode reduzir o uso de eletricidade e seus efeitos colaterais desligando o computador quando ele não estiver sendo usado por longos períodos, especialmente à noite e nos finais de semana.

[Voltar à página de conteúdo](#)

[Voltar à página de conteúdo](#)

Garantia limitada e Política de devolução

Guia do usuário da base de mídia do Dell™ Latitude™ X300 e do Inspiron™ 300m

A Dell Computadores do Brasil Ltda. ("Dell") fabrica itens de hardware a partir de peças e componentes novos ou equivalentes a novos, segundo procedimentos de padrão industrial. Para obter informações sobre a garantia limitada da Dell para a base de mídia, consulte a documentação impressa fornecida com o computador.

Termo de Garantia Contratual -
Brasil - Garantia Oferecida pela
Dell ao Usuário Final - 1º ano

GARANTIA

A DELL* garante ao usuário final, em conformidade com as disposições abaixo, que os produtos de hardware com a sua marca, adquiridos pelo usuário final de uma empresa do grupo DELL ou de um distribuidor autorizado DELL situado na América Latina e Caribe, estão livres de defeitos em seus componentes eletrônicos, mecânicos e de montagem, pelo prazo de 1 (um) ano contado da data de aquisição do Produto indicada na Nota Fiscal de Compra, uma vez respeitadas as condições normais de instalação e uso, exceto no que tange aos itens relacionados dentre as excessões adiante indicadas. Já se encontra incluso nesse prazo o período de garantia legal.

Produtos contra os quais sejam apresentadas reclamações justas serão, a critério da DELL, consertados ou substituídos às expensas da DELL. Todas as peças removidas dos produtos consertados serão de propriedade da DELL. A DELL utiliza peças novas e reconhecidas de vários fabricantes na execução dos serviços de reparo e na fabricação de produtos de reposição, de qualidade e tecnologia equivalente ou superior, respeitadas as especificações originais dos produtos.

RESPONSABILIDADES DO CLIENTE

Notificar de imediato a Dell sobre o mau funcionamento de seus equipamentos (0-800-903355). Fornecer ao pessoal técnico da Dell acesso total e incondicional à totalidade dos equipamentos e softwares. Caso existam restrições de segurança que se apliquem a alguns ou a todos os sistemas do Cliente que necessitem receber assistência técnica em virtude desta Garantia Contratual, é possível que seja solicitado ao Cliente que este assumam responsabilidades adicionais para a manutenção do equipamento e/ou software. Notificar a Dell sobre qualquer perigo potencial quanto à segurança ou à saúde que possa existir nas instalações do Cliente, assim como proporcionar e/ou recomendar os procedimentos de segurança que devem ser seguidos, caso sejam aplicáveis.

Proporcionar, caso seja necessário e sem nenhum encargo para a Dell, um espaço de trabalho adequado e acesso a meios de comunicação que se sejam requeridos à execução dos serviços.

Manter atualizada uma cópia de segurança do sistema operacional e de outros programas de software pertinentes, assim como seus dados.

Garantir a presença de uma pessoa responsável ou de um funcionário durante a execução do serviço.

Fornecer, sem ônus para a Dell, meios de gravação e armazenamento, incluindo fitas e discos magnéticos necessários à execução dos serviços, bem como aparelhos de comunicação de dados (modems) e linhas telefônicas e/ou conexões de rede quando requeridos para execução de serviços à distância por via eletrônica (acessos eletrônicos remotos).

EXCLUSÕES

Os seguintes itens, entre outros compatíveis com o ora exposto, não estão cobertos pela garantia:

- 1 Partes consumíveis, tais como baterias não-recarregáveis, bolsas, maletas, etc;
- 1 Programas de computador, exceto no tocante a termos e prazos especificados na legislação brasileira aplicável;
- 1 Limpeza, reparos cosméticos ou desgaste resultante do uso normal dos produtos;
- 1 Danos causados por mau uso, abuso, queda, negligência, imprudência ou imperícia;
- 1 Danos causados por armazenamento ou uso em condições fora das especificações;
- 1 Danos causados por equipamentos que produzam ou induzam interferências eletromagnéticas ou ainda por problemas de instalação elétrica em desacordo com as normas ABNT;
- 1 Danos causados por programas de computador, acessórios ou produtos de terceiros adicionados a um produto comercializado pela Dell após este ter sido enviado ao usuário final pela própria Dell;
- 1 Danos causados por violação do produto, tentativa de reparo ou ajuste por terceiros não autorizados pela Dell;
- 1 Danos causados por agentes da natureza como descargas elétricas (raios), inundações, incêndios, desabamentos, terremotos, etc;
- 1 Perdas e danos causados pelo produto ou por desempenho do produto, inclusive, mas não limitado a, lucros cessantes, perdas financeiras e limitações de produtividade, resultantes dos atos relacionados a hipóteses de não cobertura desta garantia; e,
- 1 Perda total ou parcial de quaisquer programas de computador, dados ou meios magnéticos removíveis.

A garantia também não será válida caso a Nota Fiscal de Compra apresente rasuras e/ou alterações ou, ainda, campos incompletos nos itens Data de Aquisição e Número de Série do produto, e/ou que não esteja em conformidade com a legislação fiscal vigente no Brasil.

ATENDIMENTO AO CONSUMIDOR

Caso você tenha algum comentário ou sugestões, estas devem ser apresentadas na América Latina e Caribe por meio do ponto de venda da DELL ou através de mensagem eletrônica via Internet (www.dell.com.br). No caso de reclamação, esta poderá ser encaminhada durante o prazo de validade da garantia e o usuário final deverá fornecer sempre o comprovante de compra, representado pela Nota Fiscal original, indicando o nome e endereço do vendedor, a data da compra, o modelo e o número de série, o nome e o endereço do cliente e informações sobre os sintomas e configuração no momento do defeito, incluindo periféricos e software utilizados. Na falta dessas informações a Dell poderá negar-se a atender a solicitação. Uma vez diagnosticado o problema, a DELL tomará as devidas providências e pagará o frete e o seguro de transporte para a central de conserto/reposição DELL, caso o defeito apresentado qualifique-se para atendimento dentro da garantia. O usuário final deve garantir que o produto defeituoso estará disponível para ser apanhado, devidamente embalado na embalagem original ou em embalagem que ofereça grau equivalente de proteção, incluindo os dados acima e o número de devolução fornecido pela DELL ao usuário final.

LIMITAÇÕES E DIREITOS

A DELL não oferece nenhuma outra garantia, aval ou declaração similar, exceto conforme expressamente declarado acima, e esta Garantia substitui quaisquer outras garantias, na extensão máxima permitida por lei. Esta Garantia será o único e exclusivo recurso contra a DELL ou qualquer outra empresa do mesmo grupo econômico, não podendo estas serem responsabilizadas por lucros cessantes ou perdas derivadas de contratos, ou qualquer outra perda indireta ou imprevista decorrente de negligência, violação contratual ou outros.

Esta Garantía no exclui ou afeta os direitos garantidos por lei ao usuário final contra a DELL e/ou quaisquer direitos resultantes de outros contratos celebrados pelo usuário final com a DELL e/ou qualquer outro vendedor autorizado pela Dell.

Dell World Trade LP
One Dell Way, Round Rock, TX 78682, USA

Dell Computadores do Brasil Ltda (CNPJ Nº 72.381.189/0001-10)
Dell Comercial do Brasil Ltda (CNPJ Nº 03.405.822/0001-40)
Avenida Industrial Belgraf, 400
92990-000 - Eldorado do Sul - RS - Brasil

Dell Computer de Chile Ltda
Coyancura 2283, Piso 3- Of. 302,
Providencia, Santiago - Chile

Dell Computer de Colombia Corporation
Carrera 7 # 115-33 Oficina 603
Bogota, Colombia

Dell Computer de Mexico SA de CV
Rio Lerma # 302- 4 Piso
Col. Cuauhtemoc, Mexico, D.F. 06500

Términos contractuales
Garantía ofrecida por DELL
Al usuario final - 1º. Año.

Garantía

Dell garantiza al usuario final, de conformidad con las disposiciones abajo indicadas, que los productos de hardware con su marca, adquiridos por el usuario final a una empresa del grupo Dell o a un distribuidor autorizado, en América Latina y el Caribe, estarán libres de defectos en sus componentes electrónicos, mecánicos y de ensamblado y montaje, por el plazo de 1(un) año contado desde la fecha de adquisición del producto indicada en la factura de compra, siempre y cuando se respeten las condiciones de instalación y uso, excepto en lo que atañe a los ítems relacionados con las excepciones indicadas expresamente en el presente, y que se encuentre dentro de ese plazo o en el período de garantía legal.

Los productos sobre los que sean presentados reclamos justificados serán, a criterio de DELL, reparados o reemplazados a costo de DELL. Todas las piezas removidas de los productos reparados pasarán a ser propiedad de DELL. DELL podrá utilizar partes nuevas o reacondicionadas, de prestaciones, calidad y tecnología equivalente o superior a la reemplazada, respetando las especificaciones originales de los productos.

Responsabilidad del cliente

Notificar de inmediato a DELL sobre el mal funcionamiento de sus equipos al Servicio Técnico de DELL.

Proporcionar al personal técnico de DELL acceso total e incondicional a la totalidad de los equipos y software. En caso de que existan restricciones de seguridad que se apliquen a alguno o a todos los sistemas del cliente que necesiten recibir asistencia técnica en virtud de esta garantía contractual, es posible que sea solicitado al cliente que este asuma responsabilidades adicionales para el mantenimiento del equipo y/o del software.

Notificar a DELL sobre cualquier peligro potencial relativo a la seguridad o salud que pueda existir en las instalaciones del Cliente, así como proporcionar y/o recomendar procedimientos de seguridad a seguir, en caso en que estos fueran aplicables.

Proporcionar, en caso que sea necesario y sin ningún cargo para DELL, un lugar de trabajo adecuado y acceso a los medios de comunicación que sean necesarios para la ejecución del servicio.

Mantener actualizada una copia de seguridad del sistema operativo y de los programas de software pertinentes, así como de los datos en ellos contenidos.

Garantizar la presencia de una persona responsable durante la ejecución del servicio.

Proveer, sin costo para DELL, los medios de grabación y almacenaje, incluyendo cintas y discos magnéticos necesarios para la ejecución de los servicios, así como aparatos de comunicación de datos (módems) y líneas telefónicas y/o conexiones de red cuando fueran necesarias para la ejecución del servicio a distancia por vía electrónica (accesos electrónicos remotos).

Exclusiones

Los siguientes ítems, no están cubiertos por la garantía:

- 1 Partes consumibles, tales como baterías no recargables, bolsas, maletines, etc.;
- 1 Programas de computación (software) y su reinstalación;
- 1 Limpieza y reparaciones cosméticas o de desgaste resultante del uso normal de los productos;
- 1 Daños causados por el mal uso, caídas, golpes, abuso, negligencia, impericia, imprudencia o vandalismo;
- 1 Daños causados por almacenamiento o uso en condiciones distintas a las contenidas en las especificaciones;
- 1 Daños causados por equipos que produzcan o induzcan interferencias electromagnéticas o por problemas en la instalación eléctrica en desacuerdo con las normas de seguridad eléctrica;
- 1 Daños causados por programas de computación (software), accesorios o productos de terceros adicionados a un producto comercializado por DELL después de haber sido enviado al usuario final, directamente de DELL;
- 1 Daños causados por violación del producto, intento de reparación o ajuste por terceros no autorizados por DELL;
- 1 Daños causados por agentes de la naturaleza, como descargas eléctricas (rayos), inundaciones, incendios, derrumbes, terremotos, etc.;
- 1 Pérdidas y daños causados por el producto o por el desempeño del producto, incluyendo, pero no limitando al lucro cesante, pérdidas financieras y limitaciones o reducciones de productividad, resultantes de actos relacionados a las hipótesis no cubiertas por la garantía; y,
- 1 Pérdida total o parcial de cualquier programa de computación (software), datos o medios magnéticos removibles.

La garantía tampoco será válida en caso de que la Factura de Compra presente raspaduras y/o alteraciones, tenga campos incompletos o vacíos en los ítems correspondientes a Fecha de compra y número de Orden o de serie del producto, y/o que no este confeccionada de acuerdo a la legislación fiscal vigente en la República Argentina.

Atención al Consumidor

Cuando el Cliente tenga algún comentario o sugerencia, estos deben ser presentados a través de las oficinas de ventas de DELL o a través de correo electrónico vía Internet a www.dell.com.ar.

Para realizar un pedido de reparación, dentro del plazo de validez de la garantía, el usuario final deberá contactar al Servicio Técnico de DELL y proveer todas

las informaciones que le solicite el personal técnico de DELL referentes a: datos del Cliente, de la maquina y de los síntomas en el momento del defecto. La falta de alguna de estas informaciones imposibilitará a DELL poder registrar el pedido. Una vez diagnosticado el problema, DELL realizara el despacho de la parte y/o de uno técnico necesarios para efectuar la reparación. El usuario final debe garantizar que el producto defectuoso estará disponible para ser atendido.

Limitaciones y derechos

DELL no ofrece ninguna otra garantía, aval o declaración similar, distinta a lo que expresamente se establece en el presente, y esta garantía substituye cualquier otra garantía, en la extensión máxima permitida por la ley. Esta garantía será el único y exclusivo recurso contra DELL o cualquier otra empresa del mismo grupo económico, no pudiendo ser responsabilizadas por lucro cesante, o pérdidas derivadas de contratos, o cualquier otra pérdida indirecta o imprevista derivada de la negligencia, violación contractual o cualquier otra.

Esta garantía no excluye o afecta derechos garantizados por la ley al usuario final de DELL y/o cualquier derecho resultante de otros contratos celebrados por el usuario final con DELL y/o con cualquier otro vendedor autorizado por DELL.

[Back to Contents Page](#)